

Maste beskytter

NiPA mastebeskytter anvendes på bl.a. P-arealer, hvor der er mulighed for at påkøre belysningsmaster.

Mastebeskytteren er udført således at biler fremdeles påkører mastebeskytteren og forhindrer derfor kollision med belysningsmasten.

Der undgås derfor omkostninger ved genopretning eller udskiftning af belysningsmasterne.

Mastebeskyttere er varmforzinket i henhold til DS/ISO 1461 i Ø60 mm og nedgraves omkring belysningsmasten i 600 mm. dybde.

Mastebeskytteren er forsynet med tre "vingefundamenter" for at stabilisere bøjlen ved påkørsel, således at den bliver skubbet ud af sin position.

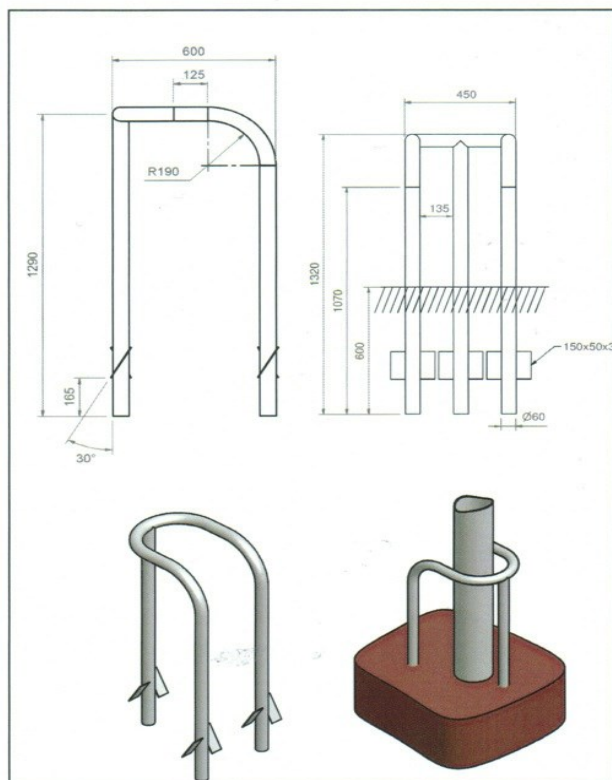

Specialmodeller fremstilles efter ønske

EAN. Nr.	Varenummer	Nedgravningsdybde	Mål : H X B X D
			mm
5711025509991	509.991	600 mm.	1230 x 450 x 600